

# 柔道成年男子個人

輕量級(60kg以下)

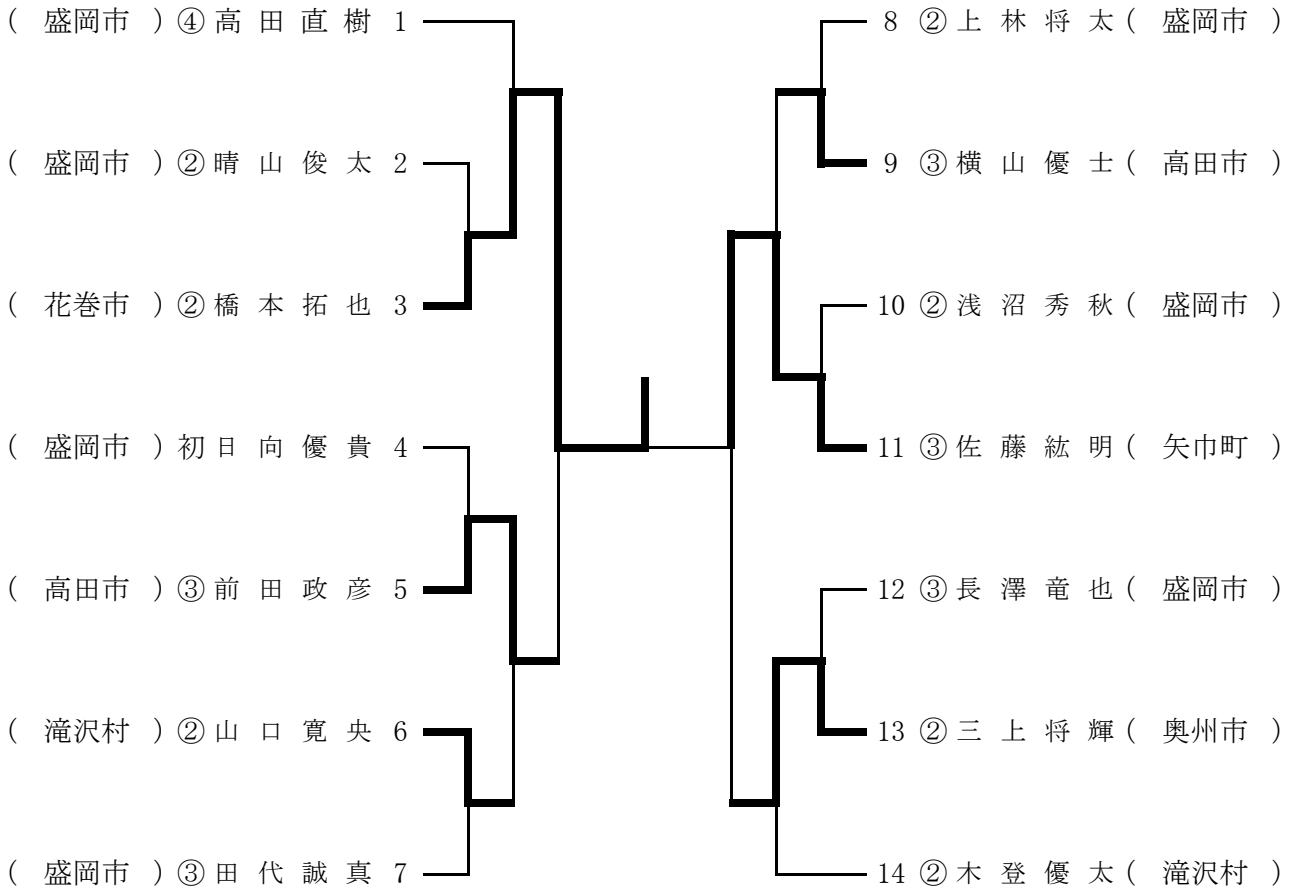

# 柔道成年男子個人

## 軽中量級(60kgを超え73kg以下)

(盛岡市) ③ 薬師神隆 1 (遠野市) 初薄井力 2 (滝沢村) ② 大坪優勝 3 (宮古市) ③ 鷺見宏之 4 (矢巾町) ③ 菊池悟史 5 (花巻市) ② 下村一球 6 (久慈市) ② 松舘直也 7 (滝沢村) ② 平賀航 8 (奥州市) ③ 菊地晃 9 (盛岡市) ② 渡辺勇斗 10 (北上市) ② 高橋直樹 11 (久慈市) ② 小向隆市 12 (紫波町) ⑤ 谷崎勝広 13 (盛岡市) ④ 松本真一 14 (宮古市) ② 福士清貴 15 (西和賀町) ② 久保日出喜 16 (久慈市) ② 延足武 17 (盛岡市) ② 菊池遼 18 (北上市) ③ 高橋勝広 19 (花巻市) ③ 高山彰剛 20 (宮古市) ② 川目宇之 21 (奥州市) ② 及川雅斗 22 (山田町) 初倉澤悠介 23 (盛岡市) ⑤ 佐藤美智幸 24 (大船渡市) ② 紺野確 25 (滝沢村) ② 酒田晋 26 (西和賀町) 初土井康生 27 (八幡平市) 初滝川史哉 28 (盛岡市) ③ 久保田豪 29	30 ③ 谷地浩太 (盛岡市) 31 ② 小向翔 (久慈市) 32 ② 守谷大輔 (紫波町) 33 ② 松舘陽胤 (花巻市) 34 ② 川村修志 (遠野市) 35 ② 伊藤正幸 (宮古市) 36 ② 三上雄貴 (奥州市) 37 ② 佐々木遼太 (山田町) 38 初栗村海 (盛岡市) 39 ③ 佐藤公一 (奥州市) 40 ② 柏崎雄太 (滝沢村) 41 ③ 岡田光生 (北上市) 42 ② 高崎瞭 (盛岡市) 43 ③ 大島浩輝 (西和賀町) 44 ④ 鬼同健朗 (盛岡市) 45 ④ 小笠原直哉 (久慈市) 46 ② 菅野翔馬 (滝沢村) 47 ③ 吉田貴文 (花巻市) 48 ② 北田駿 (高田市) 49 ③ 三上貴彦 (紫波町) 50 ② 中村良成 (宮古市) 51 ③ 千葉直大 (矢巾町) 52 ② 留場建 (滝沢村) 53 ② 平誠二 (奥州市) 54 ③ 野崎信司 (宮古市) 55 初大坪勝利 (盛岡市) 56 ④ 佐々木智輝 (釜石市) 57 ③ 細川雄大 (花巻市)
---	--

# 柔道成年男子個人 中量級(73kgを超え90kg以下)

<p>( 盛岡市 ) ④菅原 洋一 1</p> <p>( 山田町 ) 初鳥 居盛 2</p> <p>( 二戸市 ) ②下堀 大樹 3</p> <p>( 北上市 ) ②大和田一喜 4</p> <p>( 高田市 ) ④高橋 利光 5</p> <p>( 花巻市 ) ③畠山 佳広 6</p> <p>( 一関市 ) ②鈴木 雅貴 7</p> <p>( 滝沢村 ) ②小塚 康章 8</p> <p>( 久慈市 ) ②大澤 翔弥 9</p> <p>( 北上市 ) ②柳原 渡 10</p> <p>( 宮古市 ) ③和野 一茂 11</p> <p>( 花巻市 ) ③渡辺 雅英 12</p> <p>( 盛岡市 ) ③豊田 圭一郎 13</p> <p>( 野田村 ) 初坂 本良太 14</p> <p>( 久慈市 ) ②鹿糠 智樹 15</p> <p>( 盛岡市 ) ②内藤 慎 16</p> <p>( 北上市 ) 中神 拓朗 17</p> <p>( 釜石市 ) ②小岩 篤 18</p> <p>( 宮古市 ) 初成ヶ 澤光 19</p> <p>( 紫波町 ) ③畠山 孝紀 20</p> <p>( 花巻市 ) ③佐藤 将志 21</p> <p>( 盛岡市 ) ③前田 直樹 22</p> <p>( 二戸市 ) ②松浦 久之 23</p> <p>( 滝沢村 ) ②五代 儀大志 24</p> <p>( 一関市 ) ②千田 裕基 25</p> <p>( 北上市 ) ②照井 芳規 26</p> <p>( 一戸町 ) ②栃木 幸則 27</p> <p>( 盛岡市 ) ③松田 裕樹 28</p>	<p>29 ③西城 友幸 ( 盛岡市 )</p> <p>30 初鈴木 佑介 ( 大船渡市 )</p> <p>31 ④松坂 匡 ( 久慈市 )</p> <p>32 ②高橋 主 ( 北上市 )</p> <p>33 ②佐藤 翔喜 ( 奥州市 )</p> <p>34 ②岩間 主真 ( 滝沢村 )</p> <p>35 ②高橋 千尋 ( 西和賀町 )</p> <p>36 ②佐藤 充 ( 花巻市 )</p> <p>37 ②中里 敬 ( 二戸市 )</p> <p>38 ②野田 弘樹 ( 北上市 )</p> <p>39 ②石川 智也 ( 一関市 )</p> <p>40 初船 水祐哉 ( 盛岡市 )</p> <p>41 ②小向 祐亮 ( 久慈市 )</p> <p>42 ③久保田 有亮 ( 盛岡市 )</p> <p>43 ②伊藤 龍一 ( 花巻市 )</p> <p>44 ②三河 和也 ( 盛岡市 )</p> <p>45 初齋 藤清作 ( 北上市 )</p> <p>46 ④後藤 剛 ( 釜石市 )</p> <p>47 ②赤石 沢哲弘 ( 滝沢村 )</p> <p>48 ④小原 俊 ( 久慈市 )</p> <p>49 ③河合 将秀 ( 盛岡市 )</p> <p>50 ③遠藤 光夫 ( 釜石市 )</p> <p>51 ②市川 慶次 ( 宮古市 )</p> <p>52 ②大下 貴也 ( 二戸市 )</p> <p>53 ②田森 稔朗 ( 紫波町 )</p> <p>54 ②佐藤 裕也 ( 北上市 )</p> <p>55 ②松田 吉伸 ( 遠野市 )</p> <p>56 ③熊谷 直晃 ( 盛岡市 )</p>
---	---

# 柔道成年男子個人

## 重量級 (90 kg 以上)

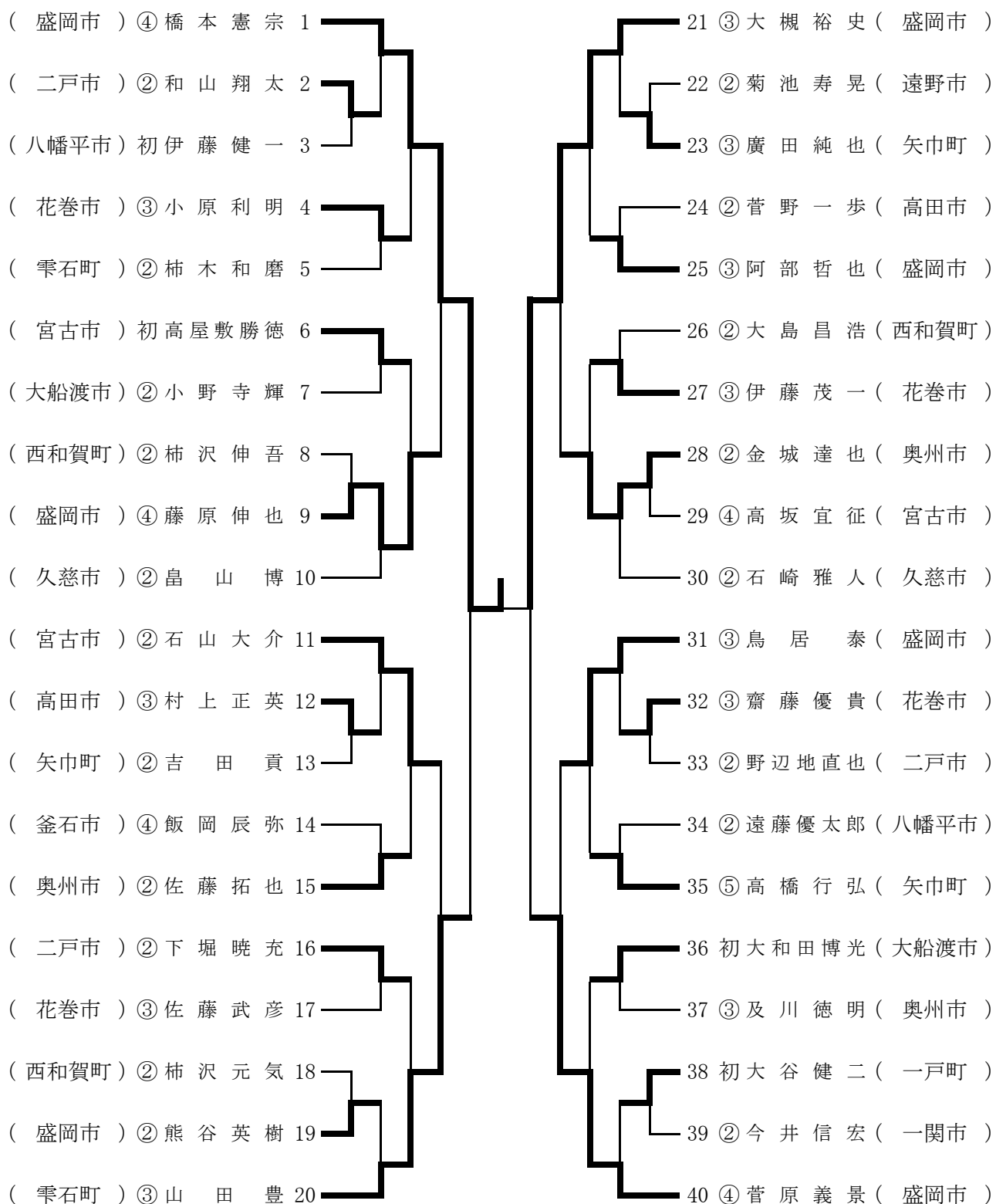

# 柔道成年男子個人

無 差 別

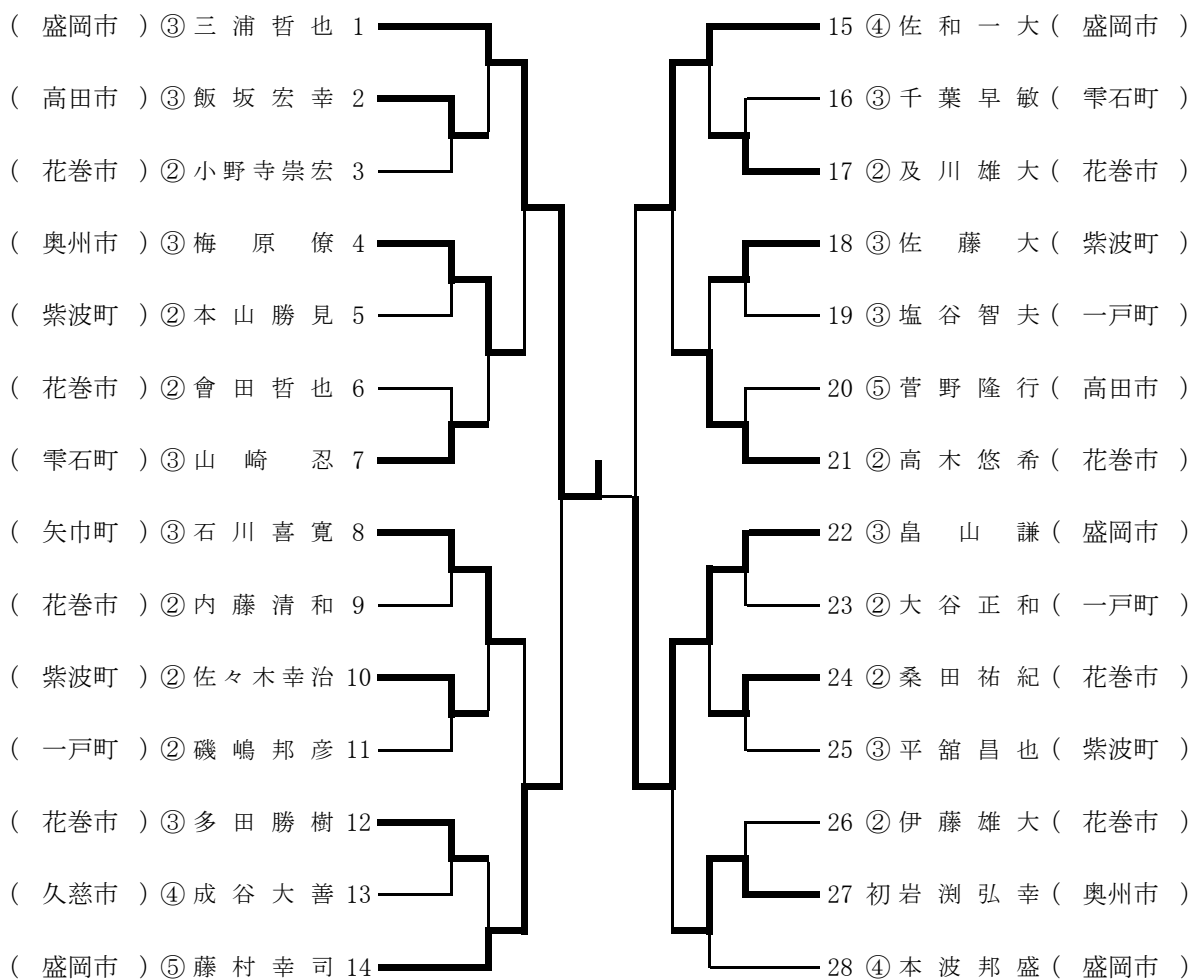

# 柔道成年女子個人

## 軽量級

( 52 kg 以下 )

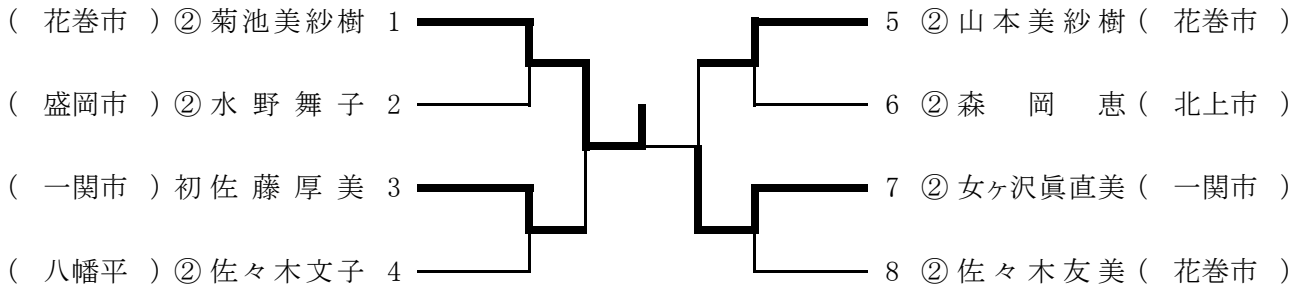

## 中量級

( 52 kg を 超 え 70 kg 以下 )

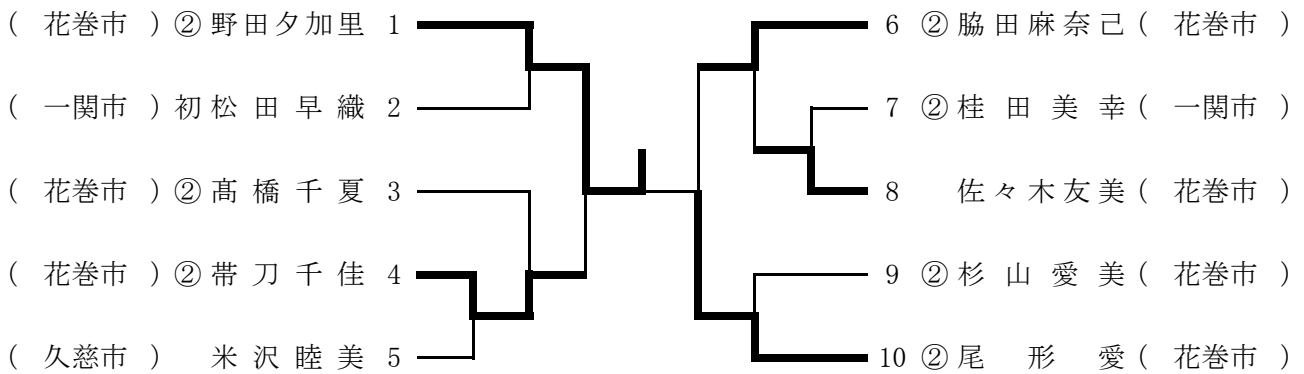

## 無差別

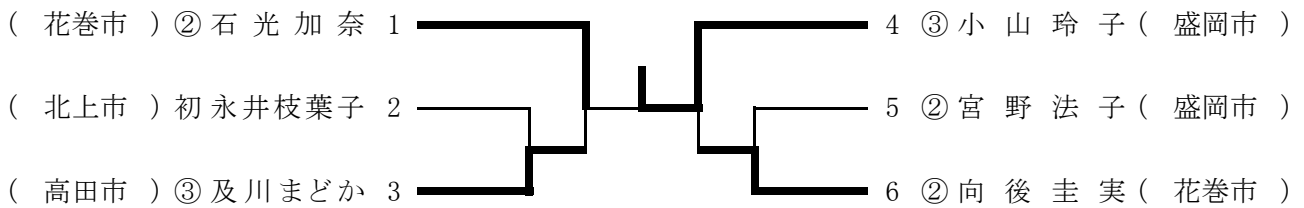

# 柔道一般団体

## 5人制の部

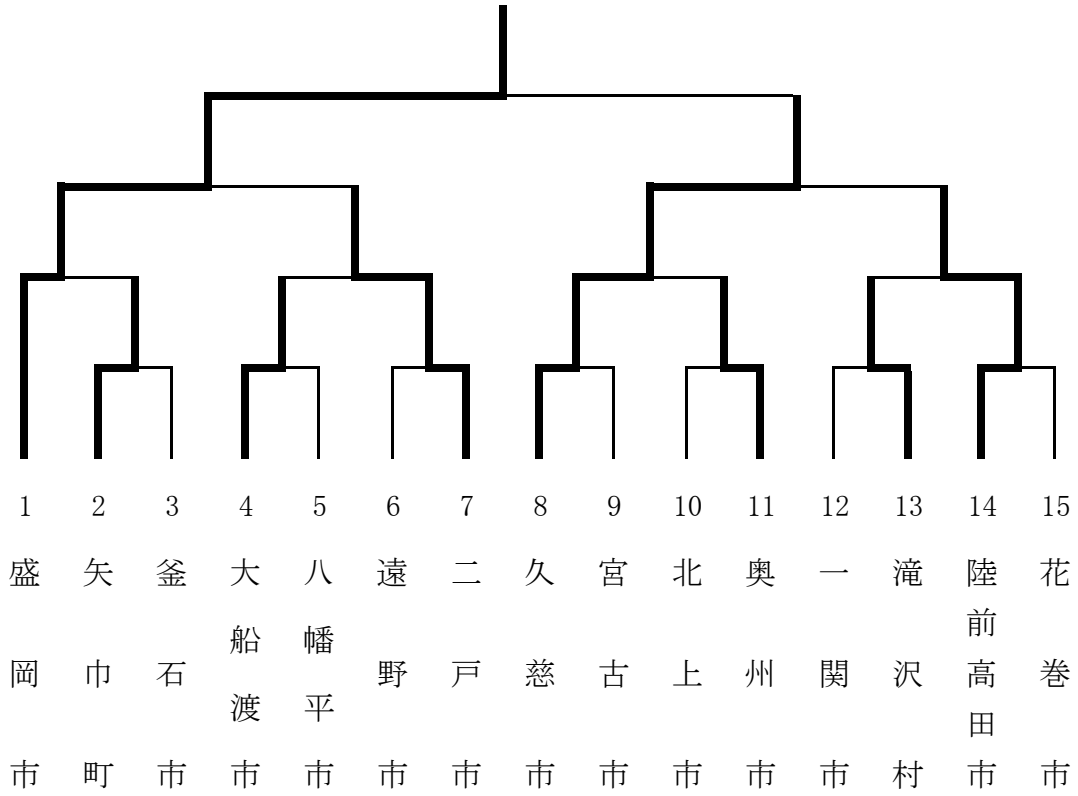

## 3人制の部

